



Der Tralift Duratech ist ein Hebezeug zum Heben und Senken einer hängenden Last mit Hilfe einer Hebekette, die durch menschliche Kraft an einer zweiten Kette (Bedienungskette) betätigt wird, und zum Halten dieser Last. Diese Lösung ermöglicht den Betrieb in einer leicht korrosiven Umgebung, in der die Hebekette mit aggressiven oder schmutzigen Produkten in Berührung kommen kann. Das Tralift Duratech-Hebezeug wird an einem festen (z. B. Corso-Klemme*) oder mobilen Anschlagpunkt (Corso-Laufkatze*) angebracht.

* Informationen über die Corso-Reihe erhalten Sie auf Anfrage bei Tractel oder unter www.tractel.com.

ANWENDUNGEN

- Chemische Industrie
- Kommunales Abwassernetz
- Weinbau-Industrie
- sonstiges

TECHNISCHE MERKMALE

- Kompaktes und leichtes Gerät
- Kapazität (W.L.L.**): 0,5 t, 1 t oder 2 t
- Standard-Hubhöhe: 3 m
- Integriertes Bremssystem
- Hebekette aus rostfreiem Stahl
- 360° drehbare Edelstahlhaken, gekennzeichnet mit der Traglast des Hebezeugs und ausgestattet mit Sicherheitsverschlüssen
- Verzinkte Betriebskette
- Gehäuse in blauer Epoxidfarbe
- Verzinkte Schrauben
- Entwickelt und gebaut, um einem dynamischen Test bei 1,1 x Traglast** und einem statischen Test bei 1,5 x Traglast** standzuhalten und eine mechanische Mindestbeständigkeit von 4 x Traglast** zu gewährleisten
- Ausgestattet mit einem QR-Code, der die Rückverfolgbarkeit des Produkts und die technische Überwachung ermöglicht

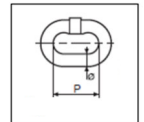
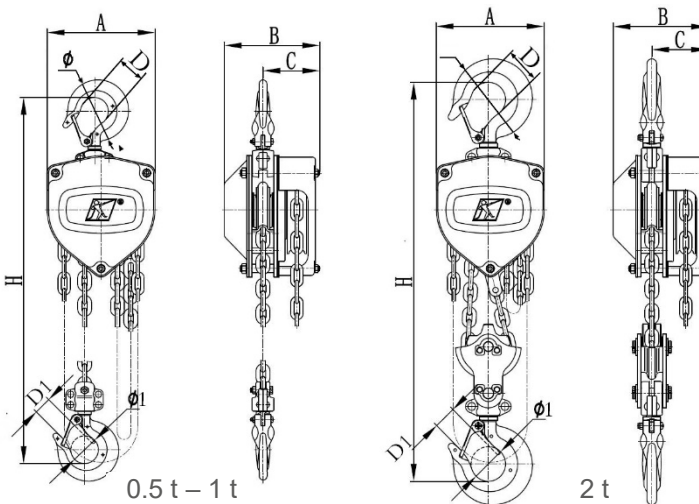

W.L.L.**(t)	0.5		1		2			
Standard-Hubhöhe (m) (***)	3							
Maximale Hubhöhe (m)	55		70		80			
Mindestabstand zwischen den Haken H min (mm)	350		400		550			
Zugkraft der Arbeitskette an der W.L.L.** (daN)	22		33		33			
Strangzahl (Hebekette)	1		1		2			
Abmessungen Ø x P (siehe Abb. 1) der Hebekette (mm)	6x18		7x21					
Abmessungen Ø x P (siehe Abb. 1) der Bedienungskette (mm)	5x24							
Abmessungen (mm)	A		156		178			
	B		139		154			
	C		26		40			
	D	D1	27	26	29	26	39	34
	Ø	Ø1	40	40	45	40	55	50
Nettogewicht (kg) für einen 3-m-Lift	12,4		16,5		24,2			
Zusätzliches Gewicht pro Meter Hublänge (kg)	1,8		2,05		3,15			

** W.L.L. = Weight Load Limit (Gewicht Belastungsgrenze) ***: andere Längen in 1m-Schritten erhältlich



Optionen

Aufbewahrungstasche für die Lastkette

W.L.L.**(t)	0.5	1	2
Maximale Hubhöhe (m) mit Kettensack	35	30	30

** W.L.L. = Weight Load Limit (Gewicht Belastungsgrenze)

ANWENDBARE NORMEN

Europäische Richtlinie 2006/42/EG

UKCA Verordnung

Erfüllt alle relevanten Bestimmungen der 2008 Supply of Machinery (Safety) Regulations (SI 2008/1597) in der geänderten Fassung (SI 2011/1042, SI 2011/2157, SI 2019/696)

PRODUKTCODE UND LOGISTISCHE INFORMATIONEN

Art.-Nr.	Bezeichnung	EAN-Code	Netto Gewicht ausgerüstet (kg)	Gewicht (inkl. Verpackung) (kg)	Abmessungen der Verpackung (mm)
299169	Tralift Duratech 0.5t 3m	3600232991694	12.4	12.9	190x190x170
299179	Tralift Duratech 1t 3m	3600232991793	16.5	17.1	280x190x210
299189	Tralift Duratech 2t 3m	3600232991892	24.2	24.7	280x190x210

Andere Konfigurationen: Kontaktieren Sie uns